

## 大会上の注意事項

1. 8:00～8:10受付 8:10練習 9:00試合開始
2. 試合方法は、全試合1セットマッチとする。なお、天候・その他の事由により変更することがあります。
3. 審判は、敗者がSCUとなり、次の試合を行う。
4. 試合球は、ダンロップフォートを使用します。
5. 試合前の練習は、サービス4本のみとします。
6. 昼食等で会場を離れる時には、必ず本部に届け出ること。無断で会場を離れ、試合進行に支障をきたした場合は、当該選手を失格とすることがある。
7. 大会中に発生した事故等については、主催者は一切責任を負いません。
8. エンドチェンジの時間は、**90秒**を超えてはならない。**25秒**ルールを守る。
9. プレーヤーに対するアドバイス及び声援は禁止する。
10. 禁止事項に違反し、警告に従わない場合は、当該選手を失格とすることがある。
11. 服装は、テニスウェアとしゼッケンをつけること。シャツは入れること。アンダーウェアは、膝・肘より長くならないこと。
12. シングルス8位までの順位戦を行う予定。

以下の①～④に該当する場合は、大会会場に入場できません。

- ① 体調がよくない場合(例:37度5分以上の熱・咳・咽頭痛などの症状がある場合)
- ② 過去1ヶ月の間に新型コロナウイルス感染症陽性とされた者との濃厚接触者。
- ③ 過去1ヶ月の間に政府から入国制限、入国後の観察期間を必要とされている国、地域等への渡航又は当該在住者との濃厚接触がある場合。
- ④ マスクの未着用者

## 主催者からのお願い

長崎県中学校テニス連盟理事長 津村茂樹

### 1 駐車場に関するお願い(大会関係者、顧問、コーチ、選手、保護者にお願いです)

県営コートの駐車場は、新テニスコート(8面:9番コート～16番コート)横に新しく約50台分の駐車場がつくられました。勝手ながら、この駐車場については、大会関係者・顧問・コーチのみ使用可にします。また、大型バスについては、テニスコート周辺の公園内の駐車場には駐車できません。

### 2 コロナ感染予防に関するお願い

選手・監督・コーチ・保護者など全ての参加者は、「体調チェック確認表」をダウンロードし当日受付で必ず提出をして下さい。密を避けるため学校毎に座席を指定しております。応援以外では、くれぐれも他の場所には行かないようお願いいたします。また、各自除菌液を持参し細目に手指の除菌に努めること、試合中以外は常にマスクを着用することの徹底をお願いします。

## 追加

### 3 保護者・一般見学者の会場入り制限について

保護者等の会場入場について制限をかせさせていただきます。

- ・部活がある学校については、1部に3名まで。
- ・部活がない学校については、1エントリーにつき1名まで。

以上よろしくお願いたします。

女子S(仮ドロー)

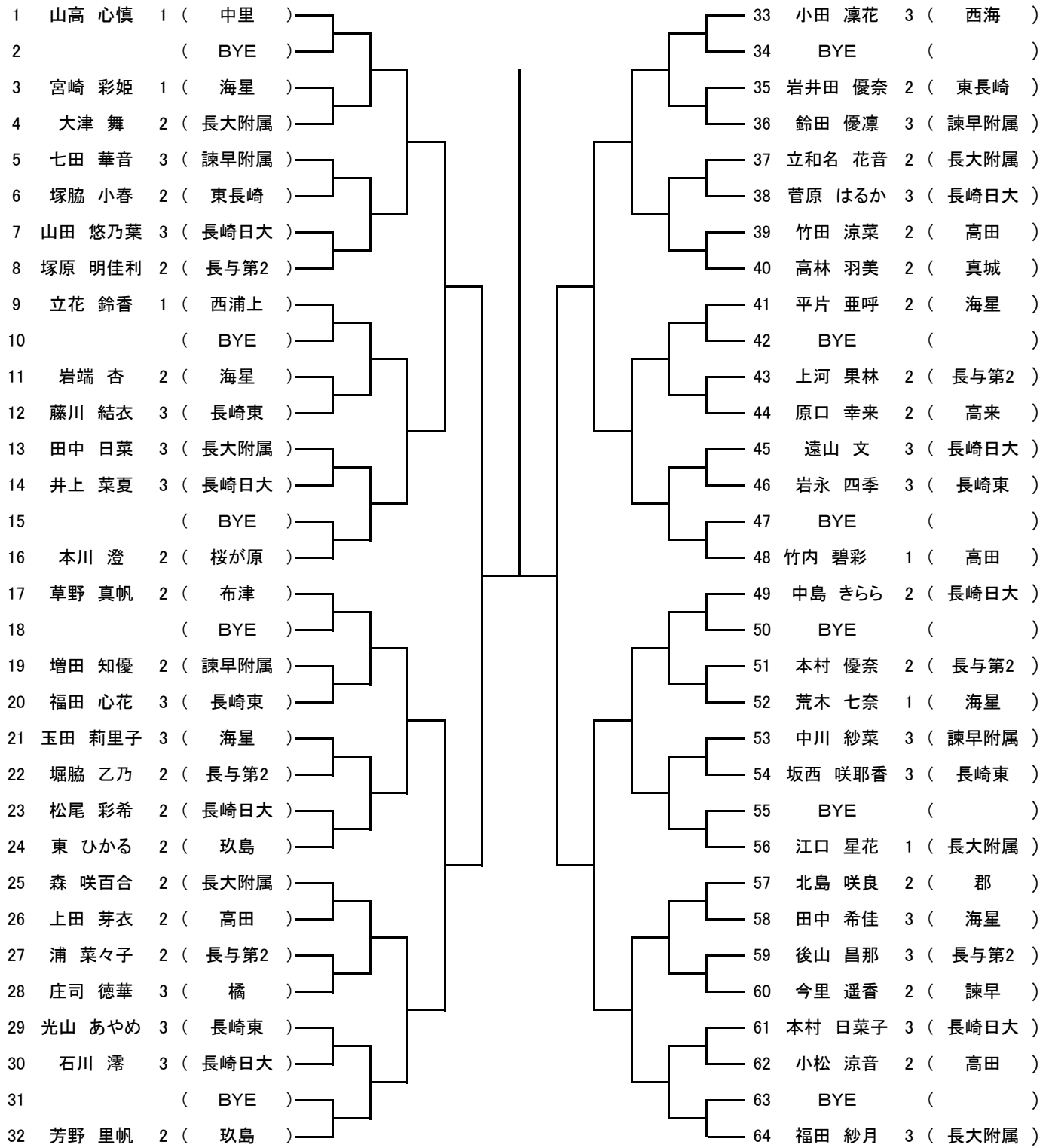

男子S(仮ドロー)

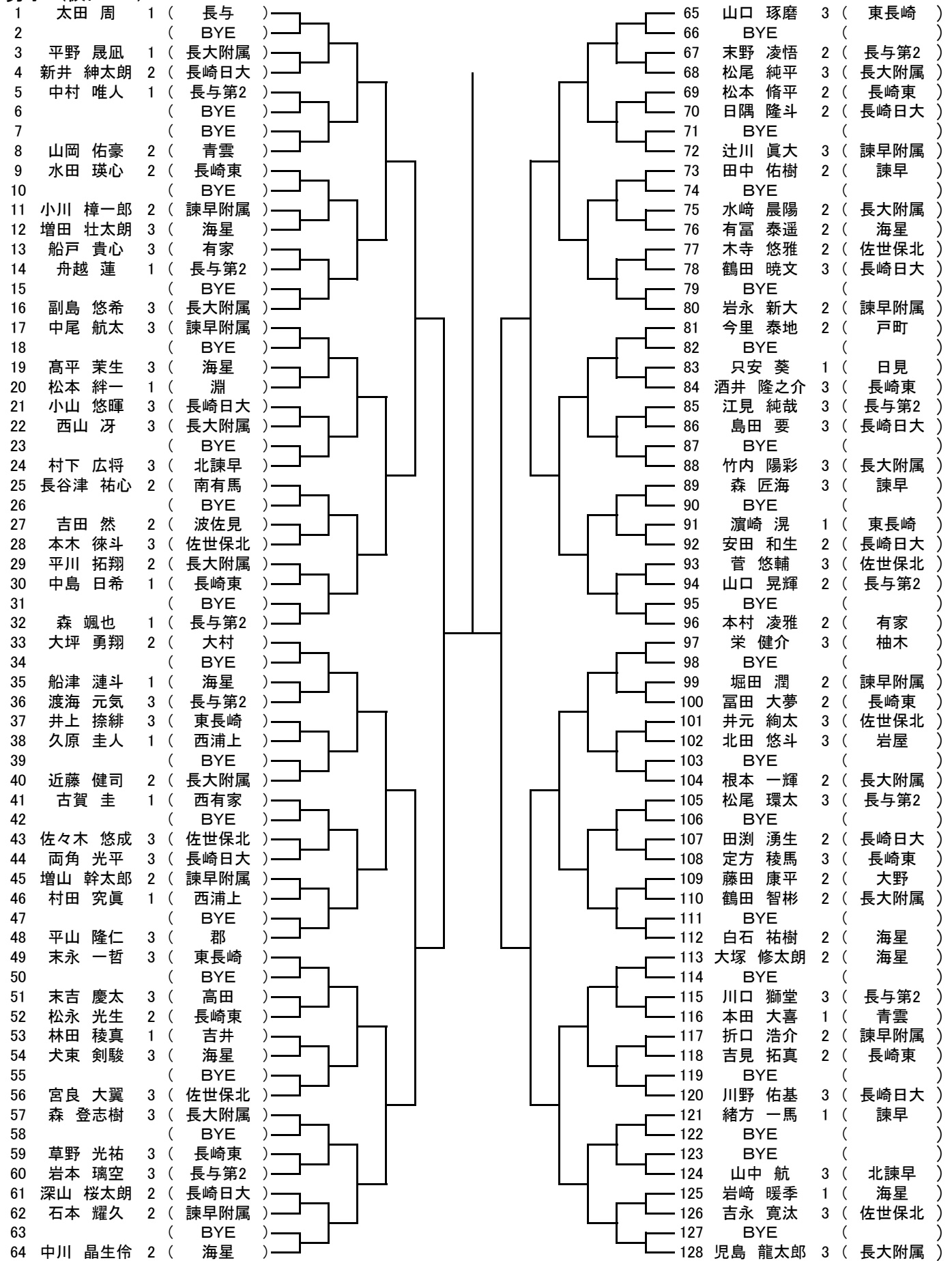

女子D(仮ドロー)

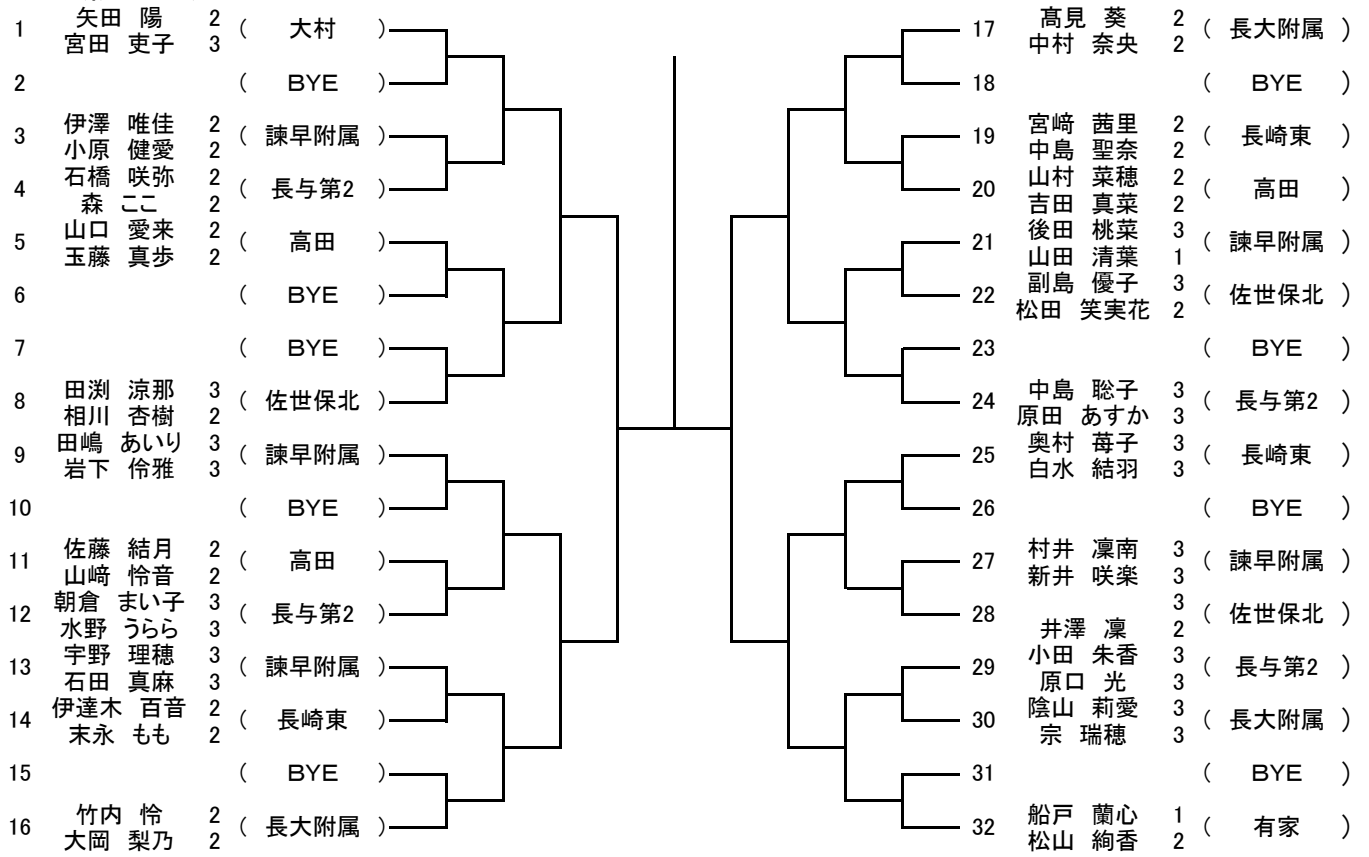

男子D(仮ドロー)

