

競技上の注意

- ・受付……8:30～8:40 ・練習……8:40～9:10
- ・試合開始……9:20～
- ・全試合1セットマッチとする。
 - ・敗者がSCUを行う。
- ・若番の選手が、ボールとジャッジペーパーを本部に取りに行く。
- ・勝った選手は、ジャッジペーパーにサインをし、ボールとジャッジペーパーを本部にもっていく。
- ・ダンロップフォートイエローを使用する。
- ・3位までを表彰する。
- ・ゴミは必ず各自で持ち帰ること。
- ・駐車場は十分ではありません。できるだけ乗り合わせをお願いします。
- ・試合前の練習は、サービス4本のみとする。
- ・スコアカードの色は、若番が白地に黒字、遅番が黒地に白字とする。
- ・服装は、中体連に準じる。
- ・熱中症には、各自で十分に注意すること。
- ・コロナ感染予防対策としてできるだけマスクを着用して下さい。

1年女子仮トー

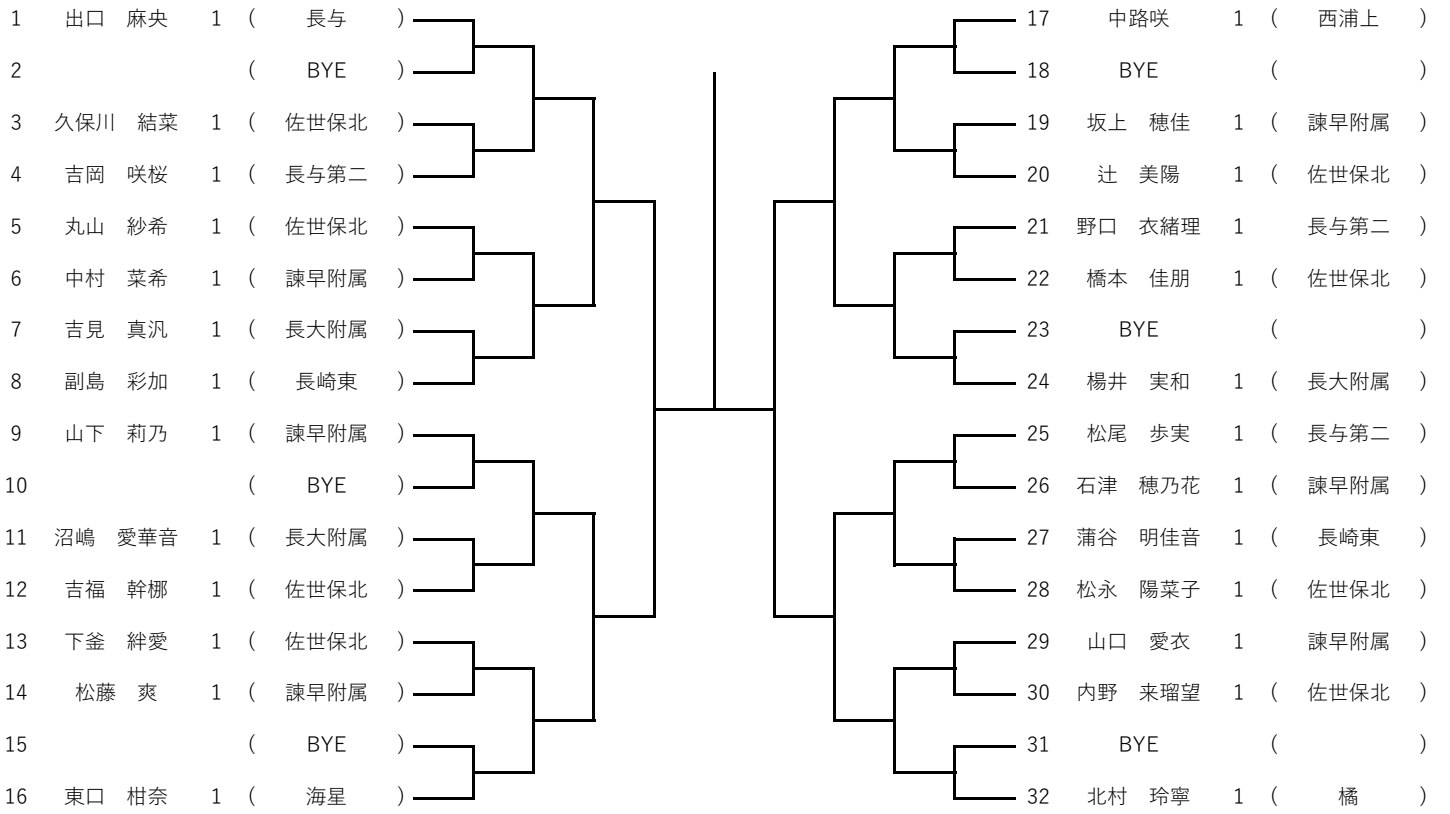

2年女子仮トー

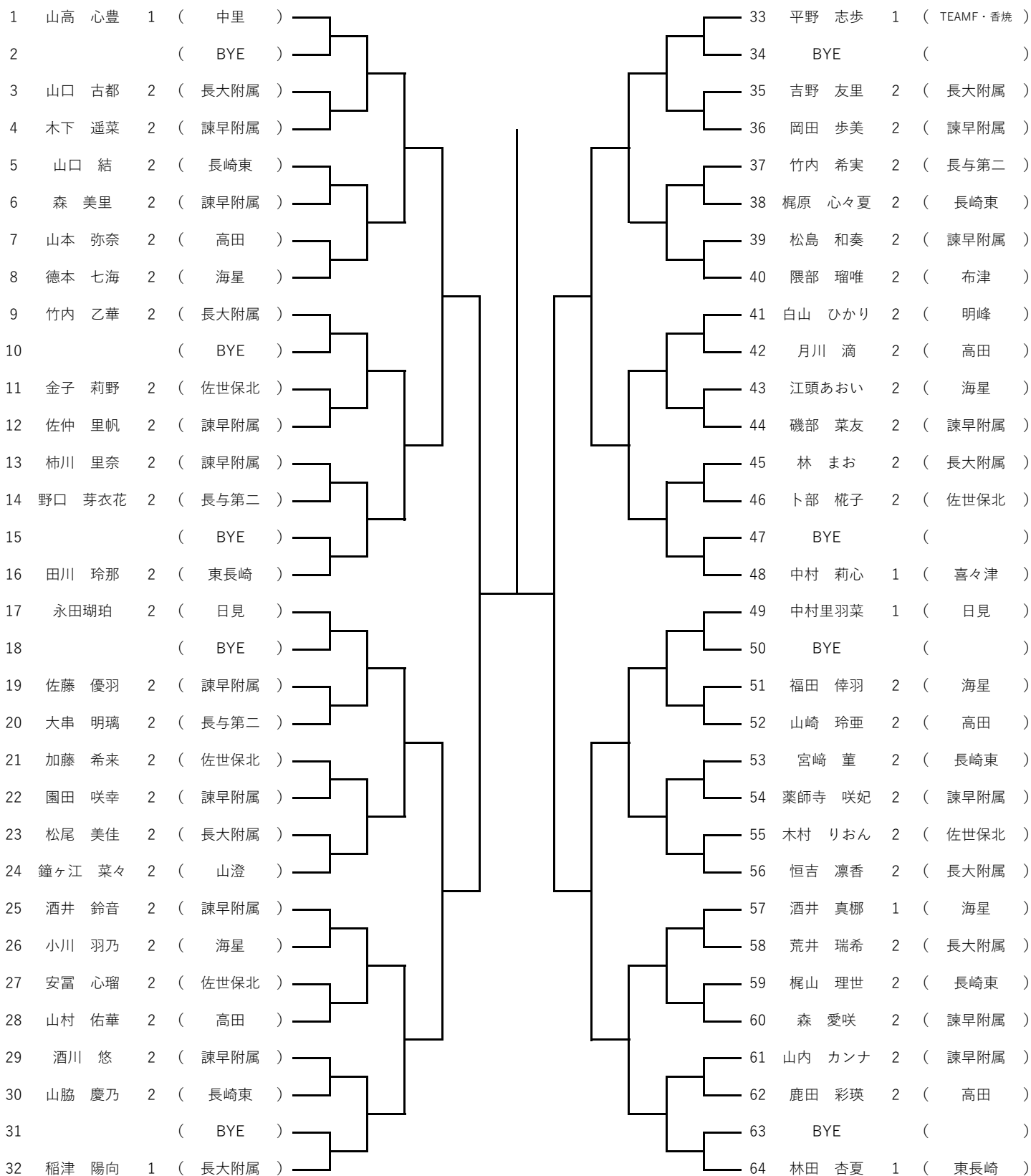

1年男子仮トー

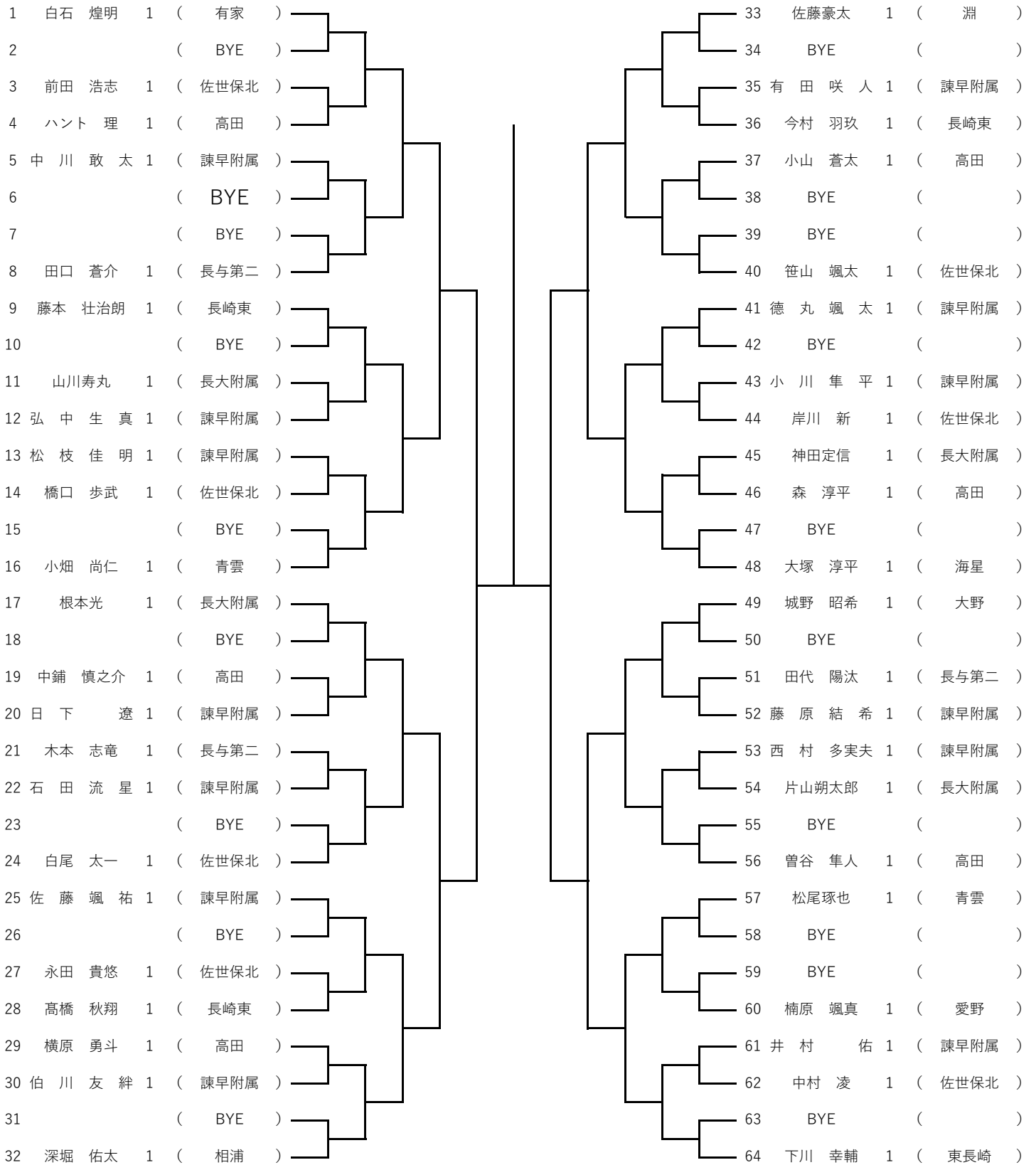

2年男子仮トー

